

HGS 925

Horizontálna kulisa radenia HGS 925

Aplikácie:

- Autobusy, nákladné autá, stavebné mechanizmy, poľnohospodárske a lesné stroje a rôzne iné
- pre prevodovky bez posilňovača aj so servoposilňovačom
- použite s ťažno-tlačnými káblami pre ťažké (HD) a stredné (MD) zaťaženie

Výhody:

- jednoduchá montáž, bez nutnosti nastavovania
- bezúdržbová prevádzka
- zabráňuje vyskakovaniu prevodových stupňov
- umožňuje precízne radenie
- neprenášajú sa vibrácie a hluk od prevodovky do kabíny
- konštrukcia ovládacích ťažno-tlačných káblov podľa požiadaviek zákazníka
- možnosť kombinácie rôznych koncoviek ovládacích káblov a pripájacieho príslušenstva

Technické dáta:

- odporúčaná dĺžka radlaciej páky = 305 až 380 mm
- normálne pracovné zaťaženie na rukoväti radlaciej páky = 3 kg
- maximálne preťaženie = 100 kg
- rozsah prevádzkovej teploty -40 ° C až 120 ° C
- hmotnosť = 3,0 kg

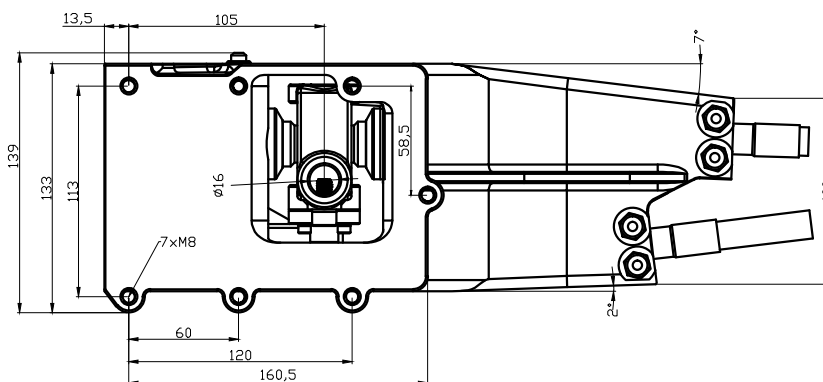
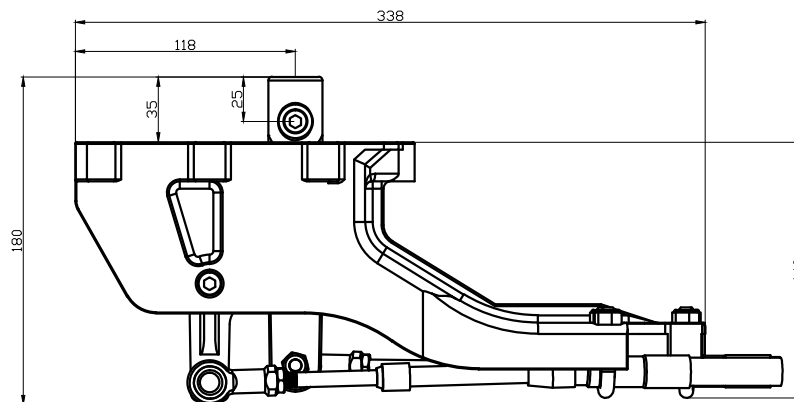

Horizontal Gear Shifter 925

Applications:

- Bus, Coach and Truck
- plant and agricultural vehicles
- servo and non-servo assisted transmissions
- heavy to medium duty cable applications

Benefits:

- easy installation, adjustment free
- maintenance-free life
- ends gear jump out
- clean precise shifts
- no knob-to-cab relative movement in floating cabs
- no action required to till cab
- vibration from drive train is not transmitted
- reduced cab noise levels
- installation design to customer requirements
- flexible capability with different cable end fittings

Technical data:

- recommended handle lengths = 305 to 380mm
- normal working load at knob = 3kg
- accidental overload at knob = 100kg
- operating temperatures -40°C to 120°C
- weight = 3,0kg